

U C H W A Ł A Nr..X/75/95.....

z dnia..29 marca 1995 roku.....

Rady Miasta Tarnobrzega

w sprawie zbycia gruntu w drodze bezprzetargowej

Na podstawie art.2 ust.1 i art.4 ust.8 ustawy z dnia 29 kwietnia 1985 r o gospodarce gruntami i wywłaszczaniu nieruchomości /Dz.U.z 1991r Nr 30 poz.127, Nr 103 poz.446, Nr 107 poz.464 z 1993r, Nr 47 poz.212, Nr 131 poz.629 z 1994r, Nr 27 poz.96, Nr 31 poz.118, Nr 84 poz.384, Nr 85 poz.388, Nr 89 poz.415, Nr 123 poz.601/ art.18 ust.2 pkt.9 lit.a ustawy z dnia 8 marca 1990 r o samorządzie terytorialnym /Dz.U.Nr 16, poz.95 z 1990 r. Nr 32, poz.191, Nr 34, poz.199, Nr 43, poz.253 i Nr 89, poz.518, z 1991r, Nr 4 poz.18 i Nr 110, poz.473 z 1992r, Nr 85 poz.428, Nr 100, poz.499 i z 1993 r. Nr 17, poz.78, Nr 129 poz.600 z 1994r, Nr 86 poz.397, z 1995r Nr 2 poz.6/ RADA MIASTA TARNOBRZEGA

u c h w a ł a :

§ 1

Wyraża zgodę na sprzedaż w drodze bezprzetargowej Panu Stanisławowi Uzielowi zam.Tarnobrzeg ul.Gagarina 6 gruntu oznaczonego nr ewid. 406/10 o pow. 0,02 ha oraz 406/13 o pow. 0,03 ha położonego w Tarnobrzegu oś.Zakrzów stanowiącego własność mienia komunalnego gminy Tarnobrzeg / mienie osiedla Zakrzów/.

§ 2

Sprzedaż oznaczonego w § 1 gruntu następuje w celu poprawy funkcjonalności działki przyległej / nr ewid.406/11/ stanowiącej własność Pana Stanisława Uziela .

§ 3

Wykonanie uchwały powierza się Zarządowi Miasta Tarnobrzega.

§ 4

Uchwała wchodzi w życie z dniem podjęcia.

Przewodniczący Rady Miasta

Gąsior
inż.Kazimierz Gąsior

ZAŁĄCZNIK
do
UCHWAŁY
TARNOBRZEGG oś. ZAKRZÓW

skala 1:2 000

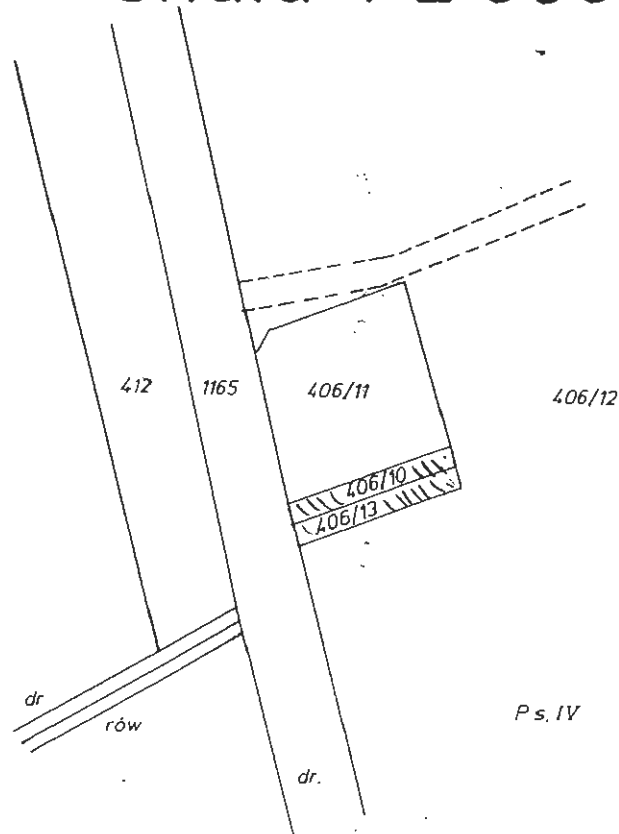

Na powiększenie działki 406/11, która jest własnością pana Stanisława Uziela następujące działki:

dz. ewid. 406/10 o powierzchni 0,02 ha

dz. ewid. 406/13 o powierzchni 0,03 ha